

Silniki pneumatyczne

Air Motors



Silniki pneumatyczne



22ME series



4840 series



MRV015A

MRV003A

SILNIKI PNEUMATYCZNE Z PRZEKŁADNIĄ PLANETARNĄ

Silniki jednokierunkowe o tej samej konstrukcji na życzenie.

Model	Moc [kW]	Maks. prędk. [obr./min.] ¹⁾	Moment ²⁾ [Nm]	Waga [kg]	Model	Moc [kW]	Maks. prędk. [obr./min.] ¹⁾	Moment ²⁾ [Nm]	Waga [kg]
22ME-3600 ³⁾	0,21	4400(1940)	1,0 (1,6)	0,5	1841N	0,89	1700 (800)	12,6 (17)	2,5
22ME-2250 ³⁾	0,21	2900(1215)	1,4 (2,4)	0,5	1841P	0,82	900 (430)	20,3(27,1)	2,67
22ME-900 ³⁾	0,2	1080 (455)	3,5 (6,4)	1,1	1841Q	0,82	550 (260)	36,6(48,8)	2,67
22ME-540 ³⁾	0,2	680 (280)	5,7 (10,2)	1,1	1841U	0,82	380 (175)	50,2(67,8)	2,67
22ME-360 ³⁾	0,19	420 (185)	8,8 (14,9)	1,1	1841W	0,82	320 (150)	61 (81,4)	2,67
M002RVR101AR3	0,08	209 (104)	9,1 (12,2)	0,54	3840M	1,04	825 (390)	31,2(42,7)	3,35
M002RVR159AR3	0,08	132 (66)	14,5(19,3)	0,54	3840P	1,01	440 (215)	54,2(72,6)	3,97
2202ME-3200 ³⁾	0,28	3600(1650)	1,8 (2,7)	0,7	3840Q	1,01	280 (130)	81,4 (106)	3,97
2202ME-2000 ³⁾	0,28	2300(1100)	2,7 (4,1)	0,7	3840R	1,01	238 (122)	93 (125)	3,97
2202ME-750 ³⁾	0,28	850 (420)	7,5 (11,3)	1	3840S	1,01	190 (100)	116 (156)	3,97
2202ME-480 ³⁾	0,28	550 (270)	10,9(17,6)	1	3840U	1,01	162 (83)	135 (181)	3,97
2202ME-320 ³⁾	0,27	350 (170)	18,3(27,1)	1	4840D	2,46	9100(4550)	7 (9,4)	6,92
M004RVR050AR3	0,23	280 (140)	12,3(16,5)	1,2	4840K	2,39	1429 (711)	43,4(57,9)	6,92
M004RVR083AR3	0,23	169 (84)	20,6(27,5)	1,2	4840M	2,39	975 (485)	64 (85,4)	6,97
33ME-720	0,56	750 (370)	13,3(19,9)	1,8	4840N	2,39	675 (336)	91,7 (122)	6,92
33ME-405	0,55	425 (210)	23,7(36,1)	1,8	4840P	2,24	475 (228)	126 (170)	9,13
33ME-220	0,54	220 (105)	43,8(65,8)	1,8	4840Q	2,24	350 (167)	167 (224)	9,13
M007RVR119BR6	0,46	148 (74)	48 (64)	3,4	4840S	2,24	255 (125)	218 (292)	9,13
M007RVR151BR6	0,46	117 (58)	61 (81)	3,4	4840U	2,24	170 (83)	305 (407)	9,13
M007RVR188BR6	0,46	94 (47)	76 (102)	3,4					
M007RVR275BR6	0,46	64 (32)	111 (148)	3,4					
M007RVR374BR6	0,46	47 (23)	152 (202)	3,4					

³⁾ - Oznaczenie należy uzupełnić o: -RSR1B (wylot do tyłu, wałek Ø11h6), -SSR1B (wylot z boku, wałek Ø11h6). Opcja: xxMA-xxx-SSR3A (wylot z boku, wałek Ø3/8" h7 kołnierz z dwoma otworami).

Silniki M007 zakończone AR3 mają wał Ø3/8" z klinem i kołnierz z dwoma otworami, zakończone BR6 wał Ø3/4" z kluczem i mocowanie czołowe.



728 series

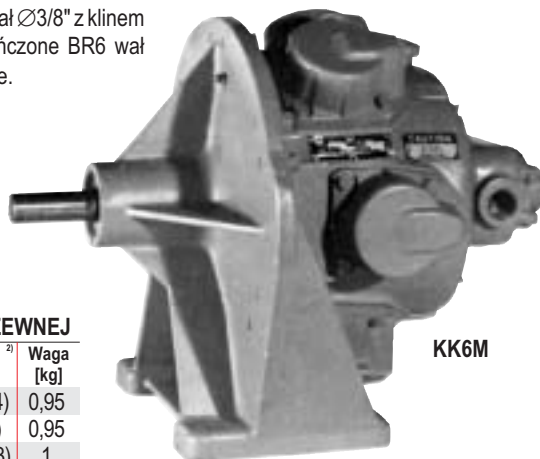

KK6M

SILNIKI 0,44 KW ZE STALI NIERDZEWNEJ

Dwukierunkowe	Maks. prędk. [obr./min.] ¹⁾	Moment ²⁾ [Nm]	Waga [kg]
728RVR004BRM	3600(1800)	2,6 (3,4)	0,95
728RVR007BRM	2000(1000)	4,5 (6)	0,95
728RHR012BRM	1100 (550)	8,7(11,3)	1
728RVR017BRM	800 (400)	11,4 (15)	1
728RVR023BRM	600 (300)	15 (20)	1
728RVR031BRM	450 (225)	21 (28)	1
728RVR058BRM	240 (120)	38 (50)	1,2
728RVR077BRM	180(90)	51 (68) ⁴⁾	1,2
728RVR103BRM	136 (68)	67 (90) ⁴⁾	1,2
728RVR254BRM	54 (27)	170(230) ⁴⁾	1,3
728RVR350BRM	40 (20)	230(306) ⁴⁾	1,3

⁴⁾ - Maks. obciążenie na wyjściu <60 Nm
Opcja: z hamulcem lub jednokierunkowe

SILNIKI TŁOKOWE – WYBRANE MODELE

Dwukierunkowe	Moc [kW]	Maks. prędk. [obr./min.] ¹⁾	Moment ²⁾ [Nm]	Waga [kg]
HHM	8,43	1450(730)	144(206)	107
HH5M	11,3	1500(750)	198(264)	113
KK6M	18,6	1500(755)	353(441)	216
KK5B546 ⁵⁾	21,6	1800(900)	248(407)	113
KK5B550 ⁵⁾	22,3	1750(880)	274(441)	113

⁵⁾ - Uzupełnić oznaczenie modelu -A0A0A

SILNIKI NIETYMAGUJĄCE SMAROWANIA⁶⁾

Dwukierunkowe bez przekładni	Moc [kW]	Maks. prędk. [obr./min.] ¹⁾	Moment ²⁾ [Nm]	Waga [kg]
MRV003A	0,25	15200 (7600)	0,39 (0,5)	0,6
MRV005CL	0,37	12500 (6000)	0,61 (0,8)	0,8
MRV009A	0,66	8070 (3000)	2,3 (3,1)	3,4
MRV015A	1,1	7900 (3000)	3,5 (5,6)	2,4
MRV040A	2,7	7900 (3000)	7,2 (11,8)	7,4
MRV050A	3,6	7000 (2500)	13,6 (19)	10,2
MOV075AA ⁶⁾	7,8	5600 (2600)	30,5 (40)	29

⁶⁾ - Silnik MOV075AA wymaga smarowania powietrza

Dwukierunkowe z przekładnią zębatą	Maks. prędk. [obr./min.] ¹⁾	Moment ²⁾ [Nm]	Waga [kg]
MRV009FC102-3	2200(1100)	4,6 (5,4)	8,5
MRV009FC102-5	1200 (610)	9,8 (12)	8,5
MRV009FC102-10	600 (297)	20 (25)	8,5
MRV009FC102-17	400 (174)	34 (43)	8,5
MRV009FC102-20	300 (145)	41 (50)	8,5
MRV009FC102-25	240 (118)	50 (62)	8,5
MRV009FC102-32	200 (91)	65 (82)	8,5
MRV009FC102-43	170 (69)	86 (108)	8,5
MRV009FC102-54	150 (54)	109 (136)	9,5
MRV009FC303-82	122 (36)	165 (206)	12,3
MRV009FC303-102	100 (29)	204 (255)	12,3
MRV015FC102-3	2200(1100)	7 (9,5)	9,2
MRV015FC102-5	1200 (610)	17 (27)	9,2
MRV015FC102-10	600 (297)	35 (56)	9,2
MRV015FC102-13	400 (223)	47 (75)	9,2
MRV015FC102-20	300 (150)	70 (112)	9,2
MRV015FC202-25	240 (120)	85 (136)	11
MRV015FC202-30	200 (100)	104 (165)	11
MRV015FC302-45	122 (66)	159 (252)	14
MRV015FC302-52	100 (57)	184 (293)	14
MRV015FC403-80	80 (35)	285 (452)	30
MRV015FC403-102	60 (28)	361 (574)	30
MRV040FC202-3	1850 (925)	14,3 (19)	15
MRV040FC202-5	1200 (610)	34 (56)	15
MRV040FC202-10	600 (310)	69 (113)	15
MRV040FC302-15	400 (190)	112 (184)	17
MRV040FC302-20	300 (145)	144 (236)	17
MRV040FC402-25	240 (120)	179 (295)	33
MRV040FC402-31	200 (95)	225 (370)	33
MRV040FC402-44	170 (65)	322 (528)	33
MRV040FC502-57	100 (50)	409 (672)	45
MRV040FC502-85	80 (35)	615(1010)	45
MRV040FC502-100	60 (28)	725(1190)	45
MRV050FC302-5	1000 (500)	67 (95)	21
MRV050FC302-10	500 (250)	126 (176)	21
MRV050FC402-15	320 (166)	214 (300)	36
MRV050FC402-20	250 (125)	268 (376)	36
MRV050FC402-25	200 (100)	339 (475)	36
MRV050FC502-33	160 (75)	446 (627)	50
MRV050FC502-40	140 (61)	547 (767)	50
MRV050FC502-47	120 (52)	645 (908)	55
MRV050FC603-79	100 (30)	1067(1514)	55

Standard: z mocowaniem kołnierzowym. Opcja: „na stopach”: zamienić „FC” na „BC” w oznaczeniu typu.

¹⁾ - Prędkość bez obciążenia (w nawiasie: przy maks. mocy). ²⁾ - Maks. moment roboczy (w nawiasie: moment potrzebny do zahamowania). Parametry przy ciśnieniu 620 kPa. Wszystkie silniki z okrągłym wałkiem i klinem (oprócz MRV003C – bez klina, MRV005CL – ze ściętym wałkiem). Dokładna specyfikacja i pełna oferta na życzenie.